

STAGE CONTROL

NOCTURNE STAGE CONTROL

Esta innovadora herramienta Strong completa la gama Nocturne, ofreciendo un nivel máximo de prestaciones para el control total de la iluminación escénica, dejando atrás cualquier tipo de limitación.

This innovative Strong tool, completes Nocturne range offering a maximum level of performance for lighting scenic control, leaving to behind any type of limitation.



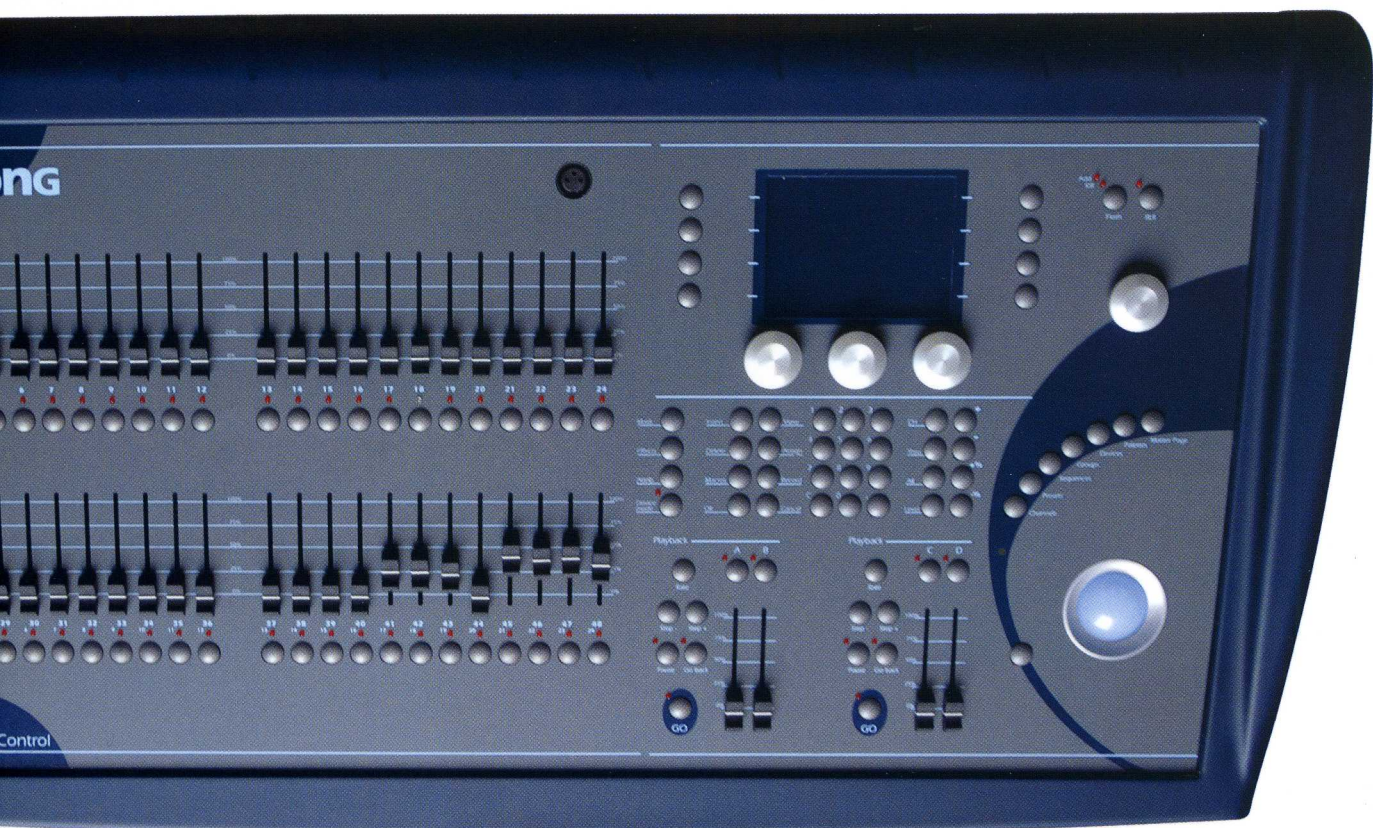

NOCTURNE STAGE CONTROL

Simple, Intuitiva, Potente

¿Simple o potente?

Ambas cosas. Hay ocasiones en que se requiere que una mesa sea tremendamente simple en la que no se tarde ni un segundo en ejecutar la orden deseada, y hay ocasiones en que se necesita una mesa completa con muchas posibilidades y funciones complejas. Nocturne Stage Control (NSC) es la solución para ambos casos. No es necesario un gran estudio para no perderse entre menús, ni tener el manual siempre al lado para saber qué hace cada botón en cada pantalla concreta... Y sin embargo, es posible controlar los gobos de más de veinte móviles a la vez con un solo dedo.

Intuitiva. Se sigue la misma estética y las mismas teclas para hacer las mismas funciones en todas las partes de los menús. Se puede saber qué hay en un submaster tan sólo poniendo el cursor encima del icono. Pulsando una tecla volvemos a la pantalla principal estemos donde estemos, y desde esa pantalla vemos directamente la salida de los canales, el contenido de los submasters y como van las dos preparaciones.

Ágil. Al cabo de muy poco tiempo trabajando con la mesa, ya resulta muy fácil navegar por las pantallas; Se puede acceder a los canales, a los presets, a las páginas y a los móviles pulsando un botón, y sin que eso implique dejar de ver como están evolucionando los canales. Se puede trabajar con canales, grupos y chasers, y con un sólo botón pasar a controlar los móviles y atributos que teníamos preparados. Gracias a su arquitectura interna, tanto para los amantes del ratón como para los habituados a usar las teclas, NSC es muy cómoda.

Gran capacidad. Al contrario que otras mesas de su estilo, el límite de escenas, de chasers o de páginas que se pueden tener es enorme (miles), y la cantidad de Shows diferentes que se pueden grabar en el disco duro es prácticamente inalcanzable.

Moderna. No sólo por su estética funcional y atractiva, sino porque es una mesa que funciona a la perfección con Ethernet (aumentando hasta 2.048 los canales DMX), manteniendo las conexiones DMX clásicas para no tener que modernizar todo el teatro si no es necesario. La conexión USB permite usar casi todas las impresoras de hoy en día, así como un dispositivo USB de almacenaje. Los datos se pueden grabar en el clásico Ascii Light Cues o en formato XML, reconocido por cualquier ordenador, asegurando que los datos que se graban hoy se podrán usar mañana, o dentro de cinco años.

Fiable. El sistema que hay debajo del software de la Stage Control es Linux, el sistema operativo más estable y robusto hoy en día. La posibilidad de tener una mesa de backup conectada por si la primaria "cae" hace que la seguridad sea doble. Y el hecho que constantemente se esté mejorando, optimizando y fortaleciendo el software permite asegurar que a cada día que pasa la mesa es mejor. Trabajo con solo una preparación o enormes operaciones con móviles; trabajo en teatros, en conciertos o en estudios de TV; uso fácil para quien no se quiere complicar la vida o prestaciones para los que quieren sacar todo el jugo. Simple y Potente. Nocturne Stage Control.



Simply or Powerful

Both things. Sometimes you need a simply and fast console to execute very quickly every function, and other times you need a complete console with many possibilities and complex functionality. In all cases Strong Nocturne Stage Control (NSC) is the solution. NSC is very simply for people who needs easy features, and really powerful when you need to exploit it to the maximum. You don't need to study the manual for a long time to understand most of the functions of the console, however you can control more than twenty mobile gobos at the same time just moving a finger.

Intuitive. It has the same look and use the same buttons to play the same functions in all the windows is possible to know what there is in a submaster, just putting the cursor above his icon. We always come back to the main stage pushing a button, and from there we can see the channel's output, the content of the submasters and how are going on the two presets.

Agile. After very short time working in it, surfing around all menus become really easy; You can access to the channels, presets, pages and mobiles pushing a button, without stop seeing how the channels are running.

Hight capacity. As opposed to many other similar consoles, the limit of chasers, pages and scenes is really enormous (thousands), and the number of different shows you can save in the hard drive is practicky unattainable.

Up-to-date. Not only because of his attractive and functional look, but it is a console which runs perfectly with Ethernet (increasiing to 2.048 DMX channels), keeping classic DMX-512 connections and don't update all the theatre if it is not necessary. The USB connection allow to use most of the printers and USB store devices. Data can be saved by Ascii Light Cues, and by XML format accepted in all kind of computers which guarantees the data will can be used tomorrow and in five years.

Reliable. You can have another backup console connected to the first one, to increase the security. NSC works with Linux operation system, the stablest and robustest system of today. And the software is always improving to ensure that the NSC is better every day. Working with only one preset, or enormous operations with mobiles; Working in theatres, concerts or TV studios; Easy use for people don't want problems, or high quality features for people who wants the best characteristics.



Características Técnicas

- Capacidad de tener hasta 2.048 canales DMX, 1.024 de ellos directamente desde la mesa y 1.024 desde Ethernet, sin importar si son canales dimmer o atributos de un móvil.
- 9999 Escenas (presets)
- 9999 Grupos de Canales
- 9999 Chasers (diversos modos de ejecución) y Shows para preparaciones (Cuelist)
- 9999 Móviles totalmente configurables, con una librería de más de 100 modelos (fácilmente ampliable por el mismo usuario) incluyendo los modelos más conocidos de Martin, Movitec, Strong o Clay Paky entre otras marcas.
- 9999 Paletas de atributos de móviles.
- 9999 Macros
- 9999 Páginas de Submasters, donde cada Submaster acepta canales, presets, chasers, paletas, macros, móviles o atributos.
- Cada uno de los elementos tiene un nombre y un icono (editable por el usuario) para facilitar su identificación. Se pueden modificar todos los elementos en modo Blind (desde tiempos de un paso de chaser a contenidos de un grupo).
- Modo Manual para control inmediato de los canales
- Asignación de valores a los canales mediante teclado, potenciómetro o encoder.
- Uso simultáneo de dos Preparaciones (Playback), cada una con un Show diferente; pudiendo variar su velocidad al momento, y donde cada paso permite cargar un preset, una paleta, una página y/o una macro.
- Funciones de Grand Master, Black Out, Flash (), Freeze.
- Interficie gráfica completa pero sin sobrecargar; con acceso directo a todos los elementos mediante listados, editables con una sola tecla, sin que el usuario se pierda entre menús ni pantallas.
- Identificación rápida y configurable de los contenidos de los submasters.
- Funcionamiento instantáneo e intuitivo de control de móviles (Device Mode).
- Posibilidad de tener mesa de Backup mediante Ethernet.
- Sencilla para el técnico que no quiere grandes complicaciones, potente para aquellos usuarios que necesiten grandes prestaciones. Desde el control manual de canales hasta el uso de veinte móviles a la vez. La mesa es tan potente o tan simple como se desee.
- Ayuda interactiva con tan solo poner el puntero del raton encima del elemento, evitando largas consultas en el manual para pequeñas dudas.

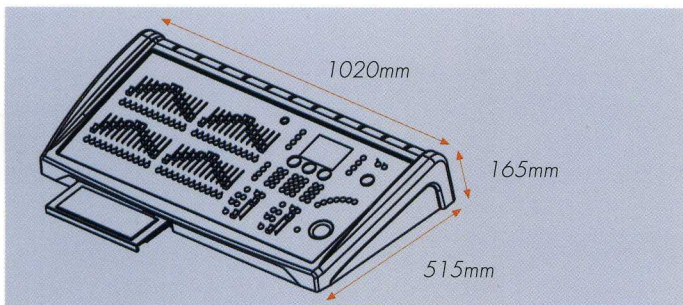

Hardware

- Diseñada sobre un robusto sistema Linux
- Hardware basado en PC, con una CPU sin ventilador y refrigeración por disipación, para tener el mínimo ruido.
- Puerto Ethernet, para conectar la mesa a un Ethernet-DMX o a otra mesa de backup.
- Puerto USB, para conectar una impresora o un Pen Drive USB
- Grabación de datos en formato estándar XML o en formato estándar Ascii Light Cues, en el disco duro interno (de muy alta capacidad) o bien en el Pen Drive externo.
- LCD gráfico para incrementar las funciones de la mesa y ayudar en la programación de los Shows y el funcionamiento "en directo" de los móviles mediante encoders.
- Teclado ergonómico integrado en la mesa
- Trackball para facilitar el uso
- Posibilidad de conectar dos pantallas VGA
- Entrada de Audio y 3 Trigger
- DMX-IN y 2 DMX-OUT

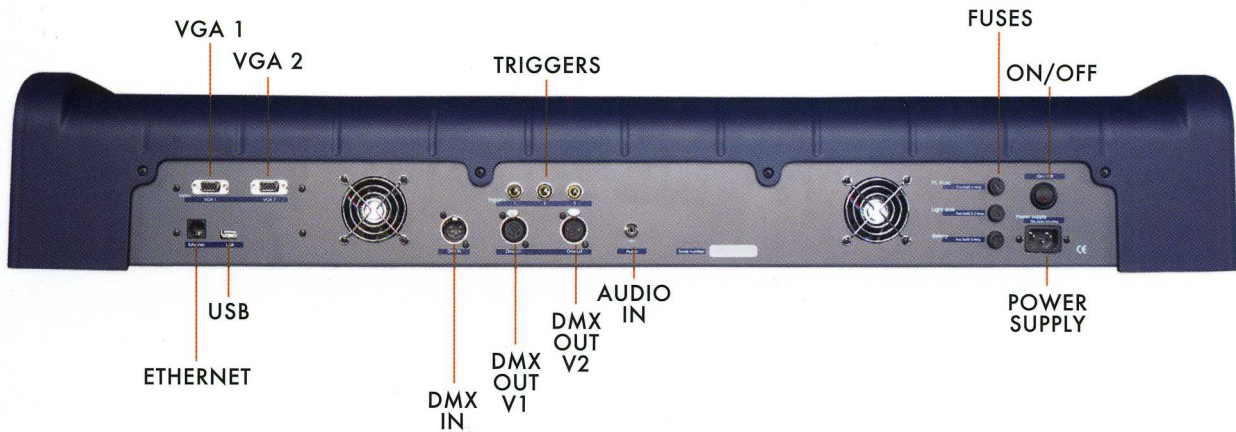

Technical Specifications

- Up to 2048 DMX channels, two universes directly from the console and two universes through Ethernet. Doesn't matter if these are dimmer channels or moving light attributes.
- Up to 9999 Presets
- Up to 9999 Channel Groups.
- Up to 9999 Chasers (with different running modes) and Shows for playbacks.
- Up to 9999 Moving Devices, with a library of more than 100 templates, including fixtures from Martin, Movitec, Strong or Clay Paky. This library can be easily updated by user.
- Up to 9999 Device Attributes Palettes
- Up to 9999 Macros
- Up to 9999 Masterpages, where each Submaster can have assigned a channel, group, device...
- Each element has a name and an icon (changeable by user) for easily identifying it. Every element can be modified in blind mode (from cue times to channels of a group).
- Manual mode for instant channel access.
- Assign values to channels by keyboard, encoder or fader.
- Two Playbacks, each of them running a different show. You can change its speed instantly. Every step (cue) can load a preset, palette, masterpage or even a macro.
- Global functions such as Grand Master, Black Out, Flash and Freeze.
- Complete graphical interface; instant access to every element through Lists; you can edit every element with just one key; forget getting lost in menus or screens.
- Fast acknowledge of submasters contents.
- Intuitive and instant control of moving devices (Device Mode).
- Possibility of having two linked consoles (Backup) through Ethernet
- Easy for people with simple requirements, powerful and strong for users that have big necessities. From manual control of few channels to managing twenty movings at same time. The console is as powerful or easy as you need.

Hardware

- Designed on a powerful Linux system PC-based hardware, with a dissipating CPU, without fan; the less noise, the better.
- Ethernet port, for connecting the console to a backup Stage Control console, or connecting to a Ethernet-DMX converter.
- USB port, for connecting a printer or a pen drive.
- Data can be saved either on XML standard, either on ASCII Light Cues.
- Save it on the internal hard disk (very high capacity) or in the pen drive.
- Graphical LCD for increasing functionality and helping the show programming, and even the "live control" of devices with its encoders.
- Integrated ergonomic keyboard.
- Trackball for easiest use.
- Possibility of connecting two VGA screens
- Audio in, 3 Trigger in.
- DMX-IN and two DMX-OUT

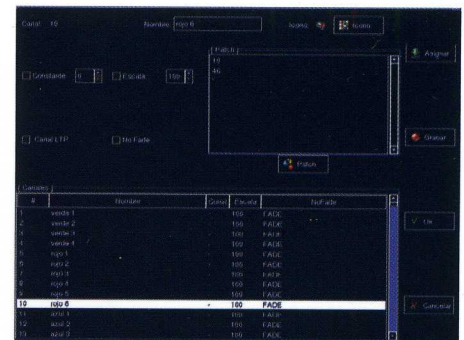
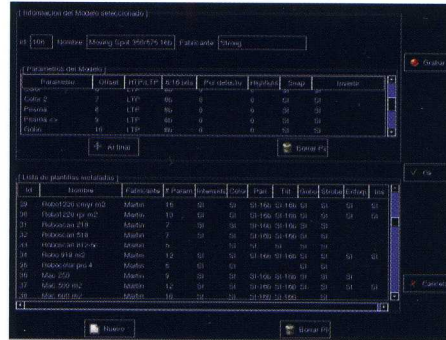
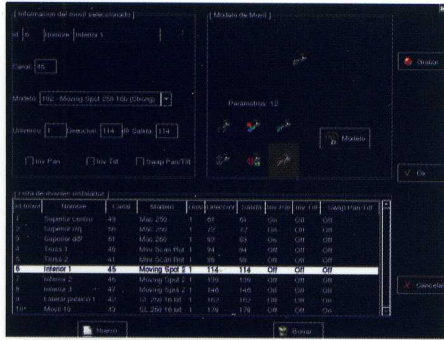

Entorno Gráfico

El entorno gráfico de la Nocturne Stage Control ha sido pensado para no proyectar luz en un ambiente oscuro (texto claro sobre fondo oscuro).

La composición y orden de todas las pantallas sigue una misma estructura que permite trabajar en un entorno homogéneo, evitando la sensación de pérdida entre pantallas. Dicha estructura se basa en una interfaz muy sencilla que sin embargo alberga gran cantidad de información.

El usuario puede personalizar todos los elementos (presets, canales, móviles) creando sus propios nombres e iconos para su rápida identificación.

Graphic Interface

The Nocturne Stage Control graphic interface has been designed in white and pale colors on a dark background, to preserve the darkness of the workplace.

All the stages have the same graphic composition to keep an homogeneous environment, that give you an easy way of working without navigation problems.

This structure is based in a very simply interface that acomodates a lot of information.

User can customize all the screen elements (presets, channels, mobiles...) with his own names and icons to reconize it very quickly

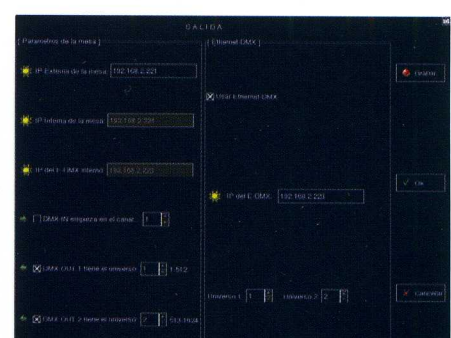
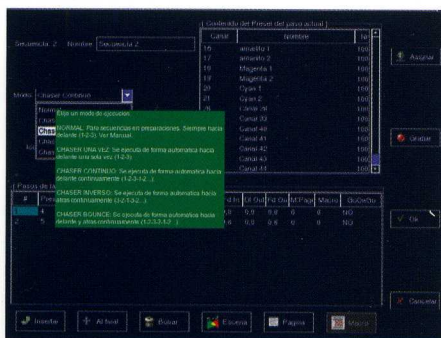

WWW.STRONG.ES

 *Fresnel s.a.*

C/ Potosí nº 40 08030 Barcelona (Spain) Tel: (0034) 93 360 02 30
Móvil: (0034) 676 99 17 37 Fax: (0034) 93 274 47 47 Email: strong@strong.es